

BARBACOA SERIE 750 SOBREMESA 400 2018

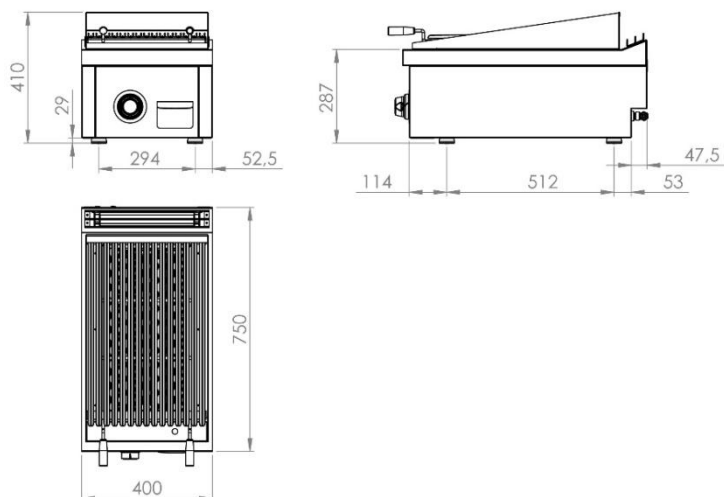
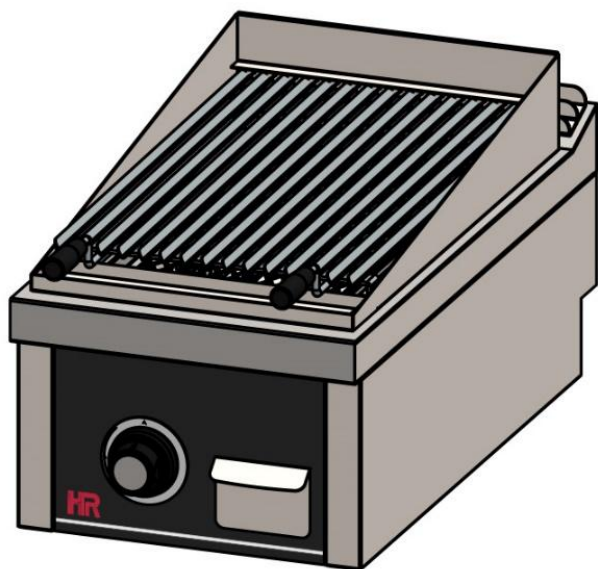

CARACTERÍSTICAS GENERALES

Marca	FAINCA HR
Familia de Producto	BARBACOA
Modelo	B7504S
Material principal	Acero Inox. AISI-304
Dispositivos de control	SI
Tipo de control	MANDO
Tipo de calefacción	GAS
Selección del grado de temperatura	2 posiciones - Regulable
Superficie útil (cm ²)	2022
Parrillas extraíbles	SI
Parrilla regulable en altura	SI
Piedra volcánica	SI
Carcasa termorresistente	SI
Bandejas recoge grasas	2

DATOS DEL EMBALAJE

Código EAN	8437006769143
Número estándar por unidad de embalaje / caja	1
Peso neto (kg)	37
Peso bruto (kg)	47
Número estándar de unidades por palet	1

DATOS TÉCNICOS

Certificaciones de homologación	CE
Máx. Potencia G. Butano/Propano (kW)	9
Máx. Potencia G. Natural (kW)	9
Número de quemadores	1
Potencia por quemador (kW)	9
Dispositivo de seguridad	SI - TERMOPAR
Piloto de encendido	NO
Piezoeléctrico	NO

DIMENSIONES DEL APARATO

Dimensiones aparato (ancho, fondo, alto)(mm)	400x750x410h
Medidas del producto embalado (mm)	460x810x480h