

PLANCHA 600 ELECTRICA CROMO

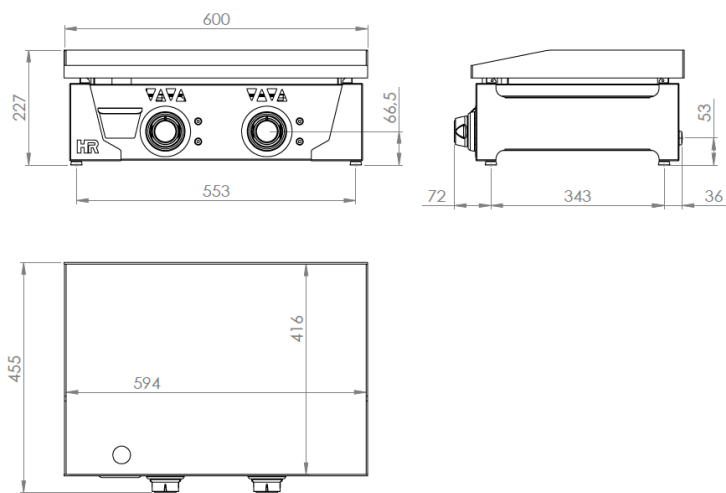

CARACTERÍSTICAS GENERALES

Marca	FAINCA HR
Familia de Producto	PLANCHA
Modelo	PLCE6100CR
Material principal	ACERO INOX. AISI-304
Dispositivos de control	SI
Tipo de control	MANDO
Tipo de calefacción	ELÉCTRICA
Selección del grado de temperatura	TERMOSTÁTICO
Superficie útil	594x416 mm 2471 cm ²
Tipo palastro	CROMO
Espesor palastro (mm)	15
Bandejas recoge grasas	1
Longitud cable conexión (m)	1.2

DATOS DEL EMBALAJE

Código EAN	8437006786393
Número estándar por unidad de embalaje / caja	1
Peso neto (kg)	42
Peso bruto (kg)	52

DATOS TÉCNICOS

Certificaciones de homologación	CE
Máx. Potencia eléctrica (kW)	4
Tensión (V)	230
Desconexión automática	NO
Dispositivo de seguridad	TERMOSTATO
Piezoeléctrico	NO

DIMENSIONES DEL APARATO

Dimensiones aparato (ancho, fondo, alto)(mm)	600x455x227h
Medidas del producto embalado (mm)	670x540x435h