

## FREIDORA GAS 8L SERIE 600 ESTANTE 2019

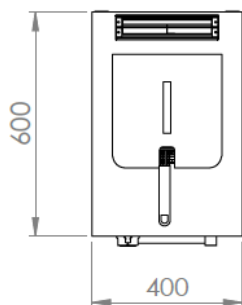
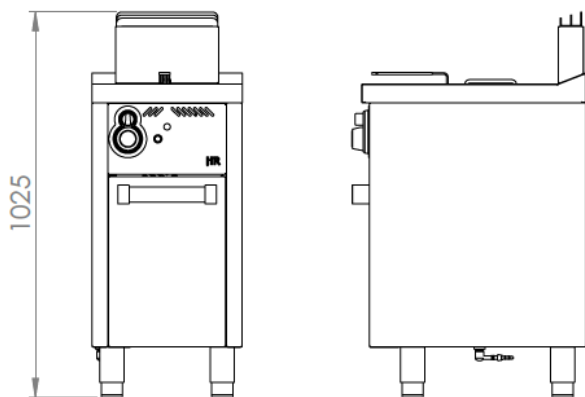
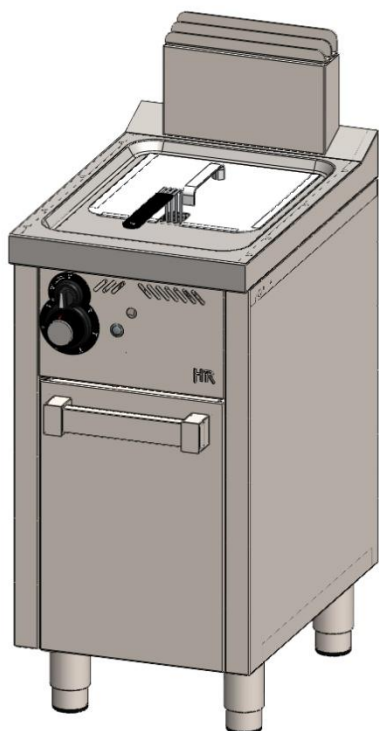

### CARACTERÍSTICAS GENERALES

Marca	FAINCA HR
Familia de producto	FREIDORAS
Modelo	FDG8L600E
Material principal	Acero Inox. AISI-304
Dispositivo de control	SI
Tipo de control	MANDO
Tipo de calefacción	GAS
Selección de temperatura	60°C a 190°C
Capacidad de aceite (L)	8
Material de la cubeta	Acero Inox. AISI-304
Material del cestillo	ACERO
Bloqueo de la tapa del grifo	SI
Ventana/visor	SI
Filtro	SI
Indicador de encendido	NO
Indicador de funcionamiento	NO
Tipo de Seguridad de control	TEMPERATURA
Dispositivo de seguridad	SI-TERMOPAR

### DATOS DEL EMBALAJE

Código EAN	8437006789943
Número estándar por unidad de embalaje / caja	1
Número estándar de unidades por palet	1
Peso neto (Kg)	55
Peso bruto (Kg)	70

### DATOS TÉCNICOS

Certificación de homologación	CE
Máx. Potencia gas (kW)	6,5
Piezoeléctrico	SI
Piloto de encendido	SI

### DIMENSIONES DEL APARATO

Dimensiones aparato (ancho, fondo, alto) (mm)	400x600x1025h
Medidas del producto embalado (mm)	480x680x1100h
Dimensiones de la cesta (ancho, fondo, alto)(mm)	235x240x105h