

FREIDORA GAS 8L + 8L SERIE 600 SOBREMESA 2019

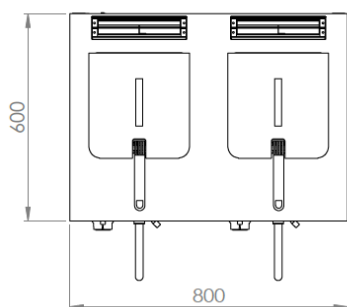
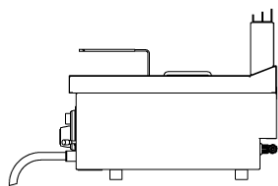
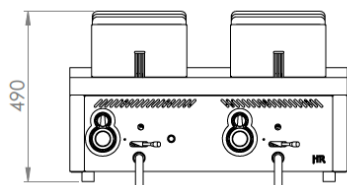
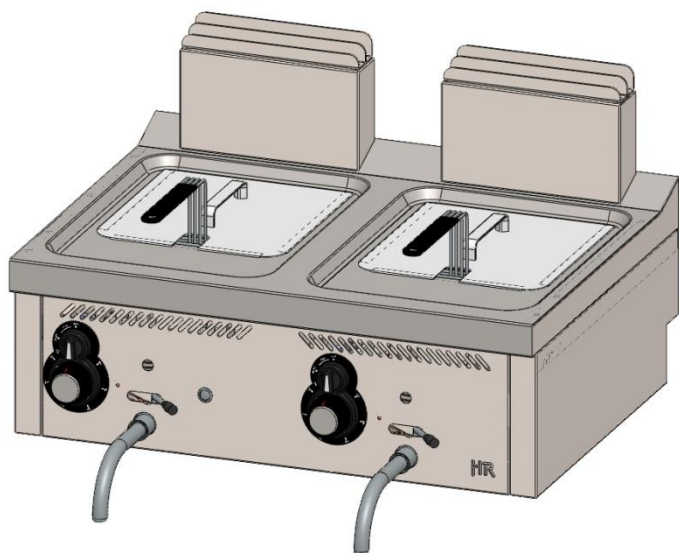

CARACTERÍSTICAS GENERALES

Marca	FAINCA HR
Familia de producto	FREIDORAS
Modelo	FDG8L8L600S
Material principal	Acero Inox. AISI-304
Dispositivo de control	SI
Tipo de control	MANDO
Tipo de calefacción	GAS
Selección de temperatura	60°C a 190°C
Capacidad de aceite (L)	2x (8L)
Material de la cubeta	Acero Inox. AISI-304
Material del cestillo	ACERO
Bloqueo de la tapa del grifo	SI
Ventana/visor	SI
Filtro	NO
Indicador de encendido	NO
Indicador de funcionamiento	NO
Tipo de Seguridad de control	TEMPERATURA
Dispositivo de seguridad	SI-TERMOPAR

DATOS DEL EMBALAJE

Código EAN	8437006789363
Número estándar por unidad de embalaje / caja	1
Número estándar de unidades por palet	1
Peso neto (Kg)	55
Peso bruto (Kg)	65

DATOS TÉCNICOS

Certificación de homologación	CE
Máx. Potencia gas (kW)	13
Piezoeléctrico	SI
Piloto de encendido	SI

DIMENSIONES DEL APARATO

Dimensiones aparato (ancho, fondo, alto) (mm)	800x600x490h
Medidas del producto embalado (mm)	880x680x570h
Dimensiones de la cesta (ancho, fondo, alto)(mm)	235x240x105h